

Кровать подъёмная. Инструкция по сборке.

Комплектация:

1. Изголовье
2. Боковые царги (2)
3. Средняя царга
4. Передняя царга
5. Полики (4)
6. Решетка
7. Продольная стяжка (4)
8. Уголок-стяжка (8)
9. Уголок-полка (2)
10. Механизм подъёмный с газлифтами (пара)
11. Ножка деревянная с саморезами (2)
12. Винт полукруглый с шайбой M8x20 (44)
13. Винт потай 8x40 (4)
14. Гайка с пластик. кольцом M10 (4)
15. Гайка с насечкой (4)
16. Демпфер (4)
17. Чехол для царг с липкой лентой

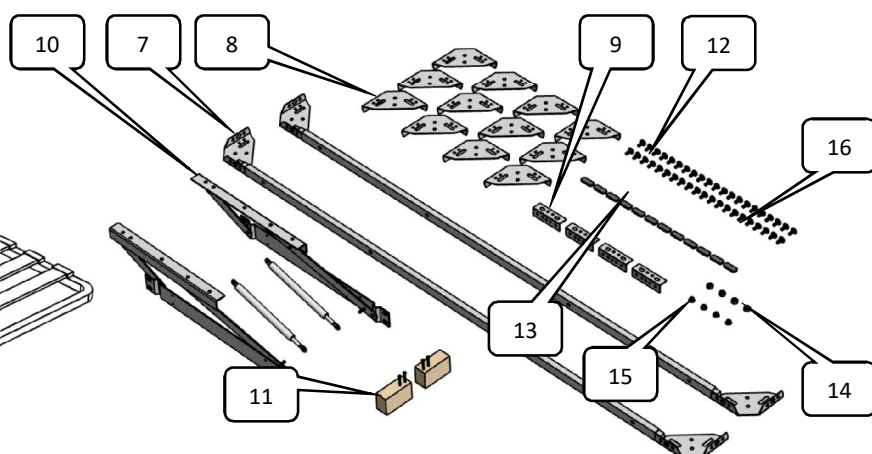
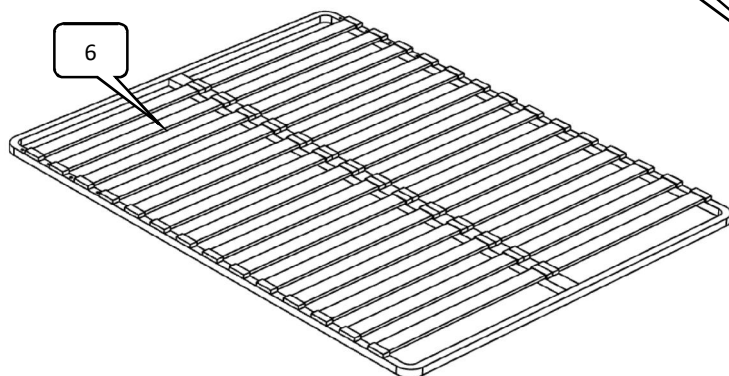
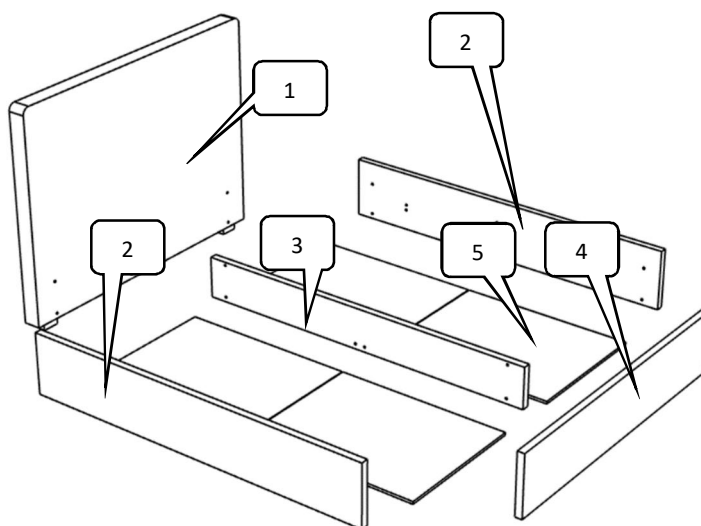

ВНИМАНИЕ! Для сборки необходима крестообразная отвертка или шуруповерт с крестообразной насадкой, гаечный ключ или насадка под гайку 13 и 17мм.

1. К царгам прикрутить стяжки продольные, уголки, полки и механизмы винтами 8x20, к стяжкам спереди прикрутить ножки

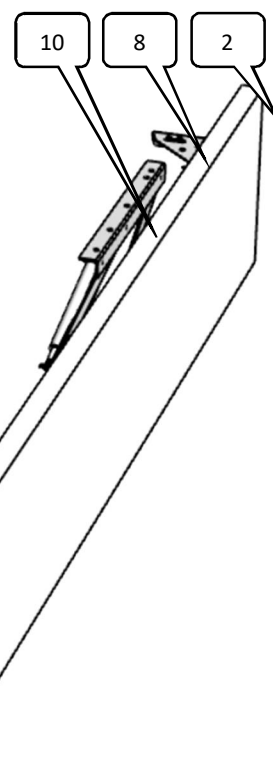
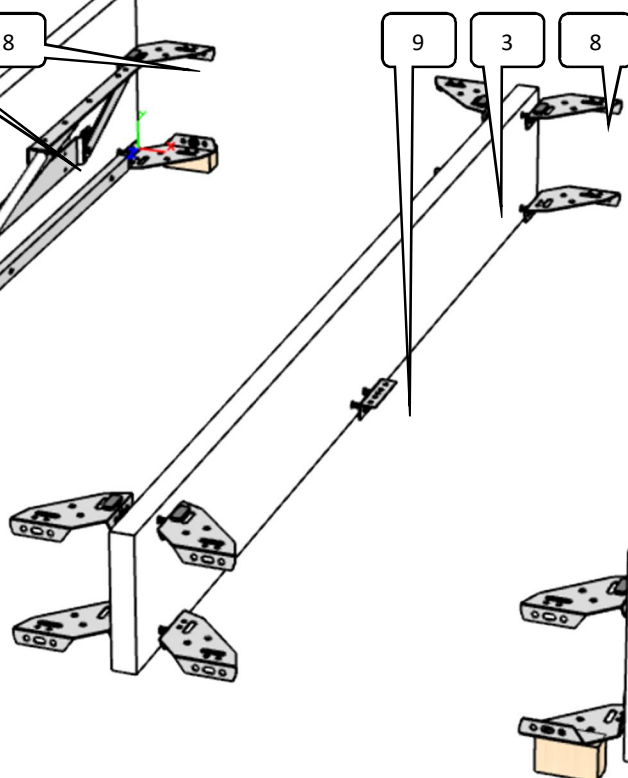
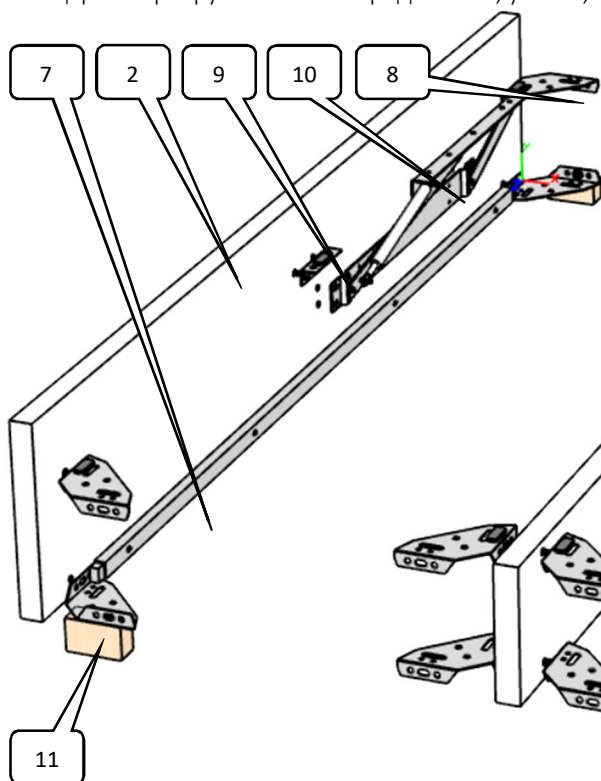

2. Соединить переднюю царгу с боковыми и средней винтами 8x20, надеть чехол и закрепить на липкую ленту.

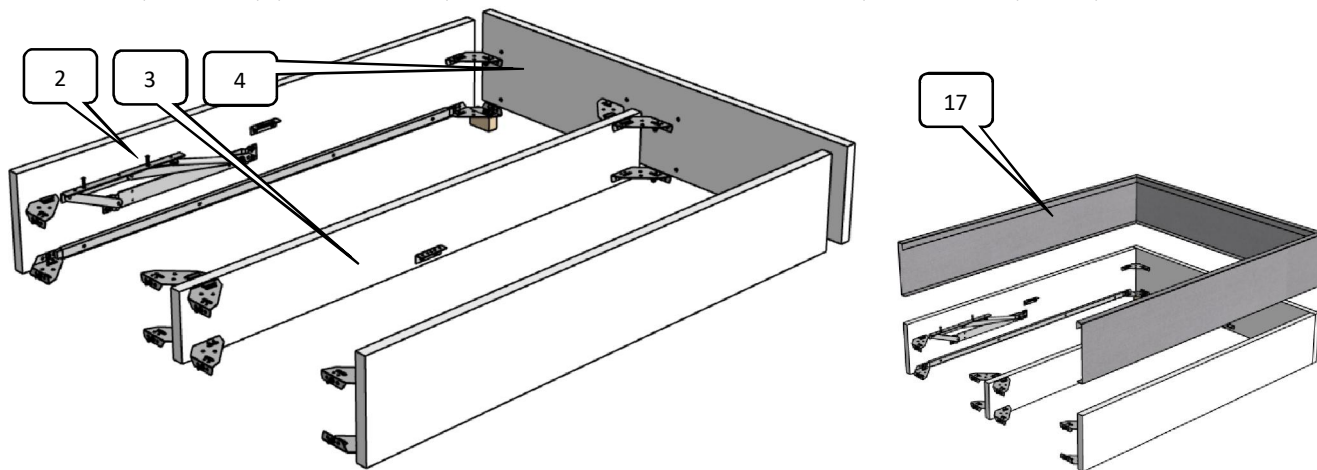

3. К изголовью прикрутить царги винтами 8x20, в уголки и полки вставить демпферы.

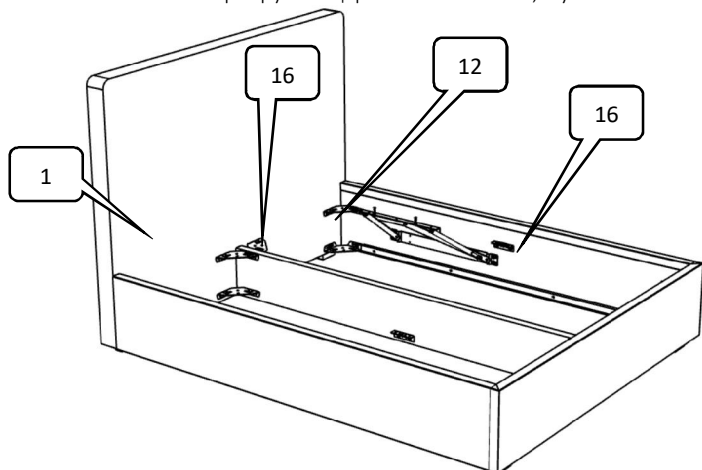

4. Вложить решетку, совместить монтажные отверстия на решетке и механизмах, вставить винты 8x40 через решетку в механизм и зафиксировать снизу гайкой с насечкой

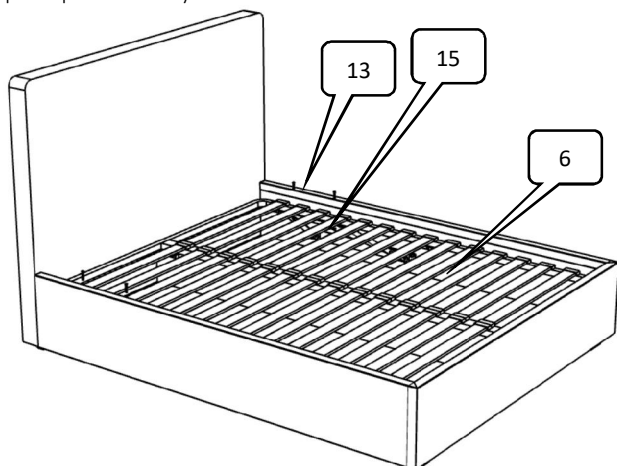

5. Поднять решетку, установить на механизмы газлифты через пластиковые шайбы, зафиксировать гайкой с пластиковым кольцом м10. Вложить полки.

