

МОНТАЖ ПОДВЕСНЫХ МОДУЛЕЙ

НА ПРИМЕРЕ ПОДВЕСНОЙ ТУМБЫ DANTE DNT-TUM-3

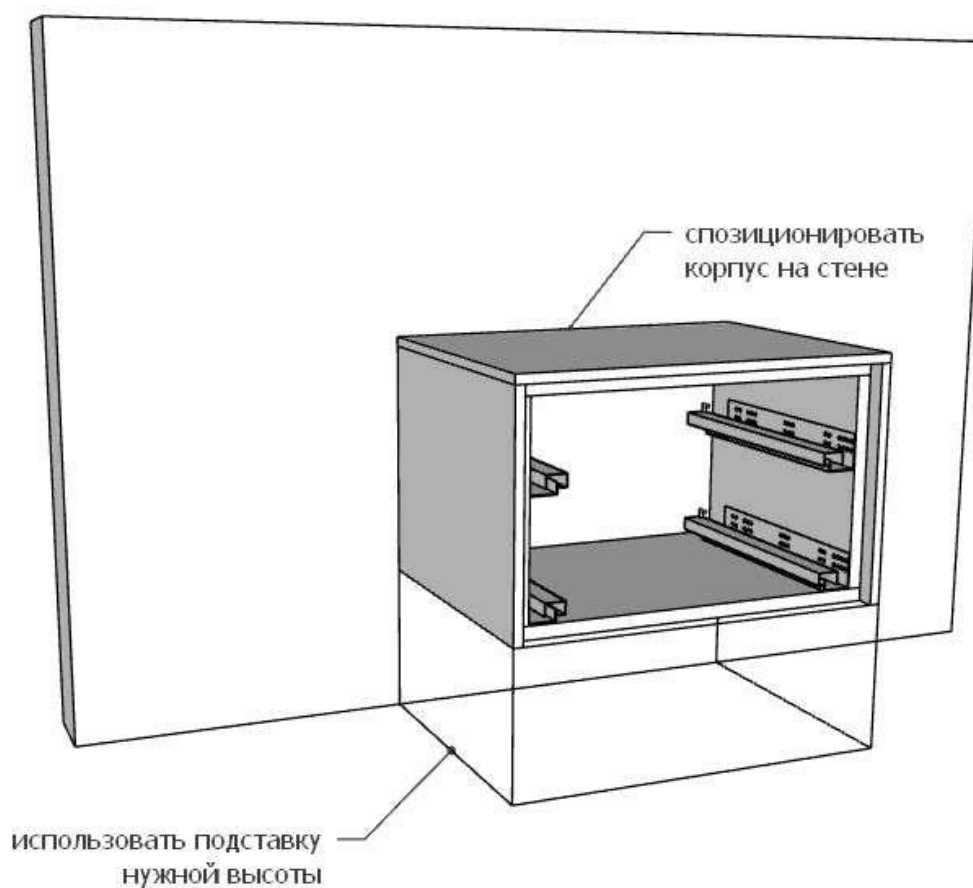

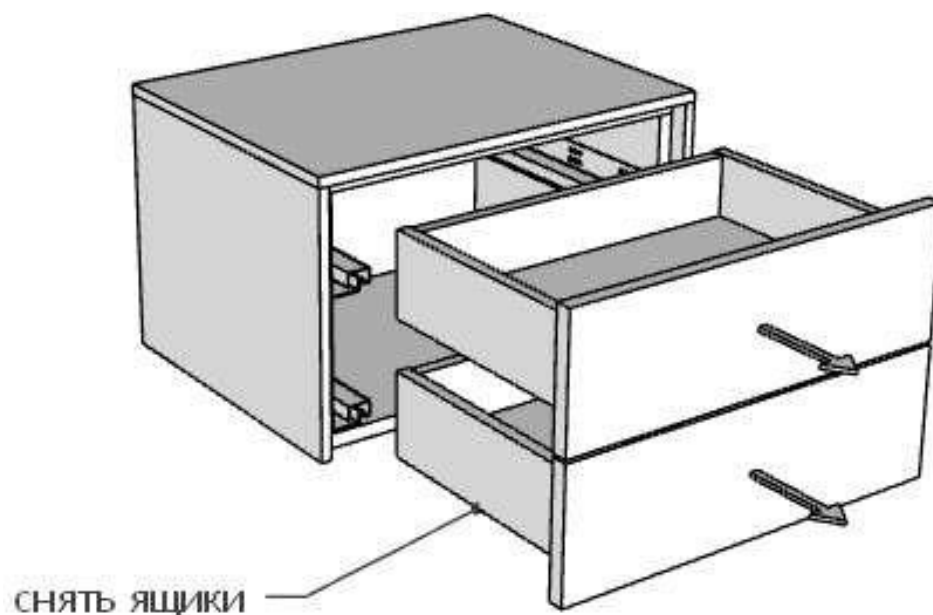
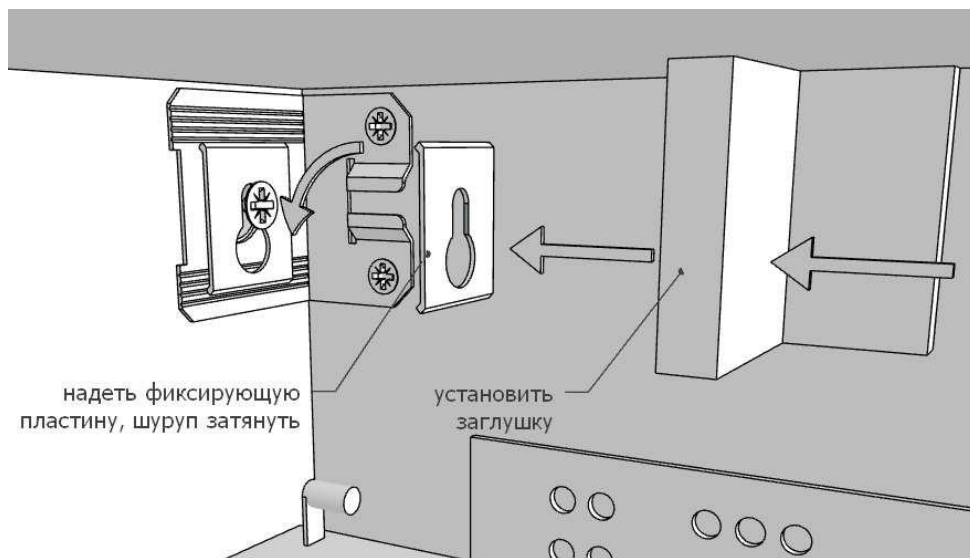
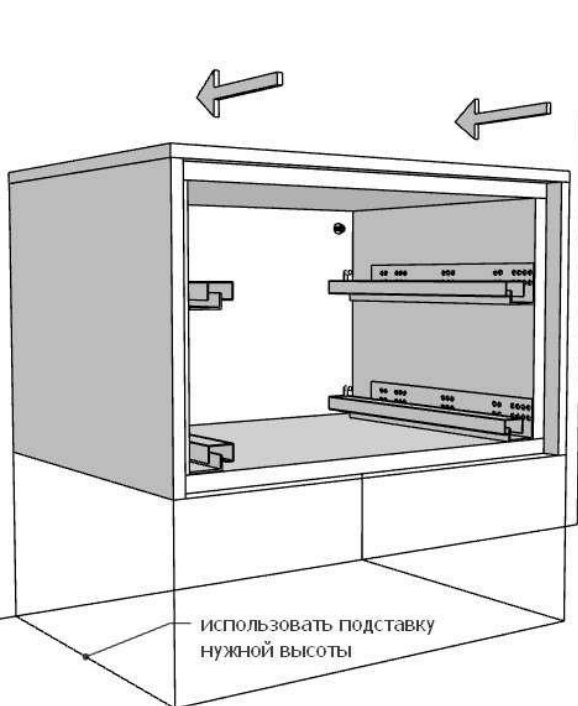
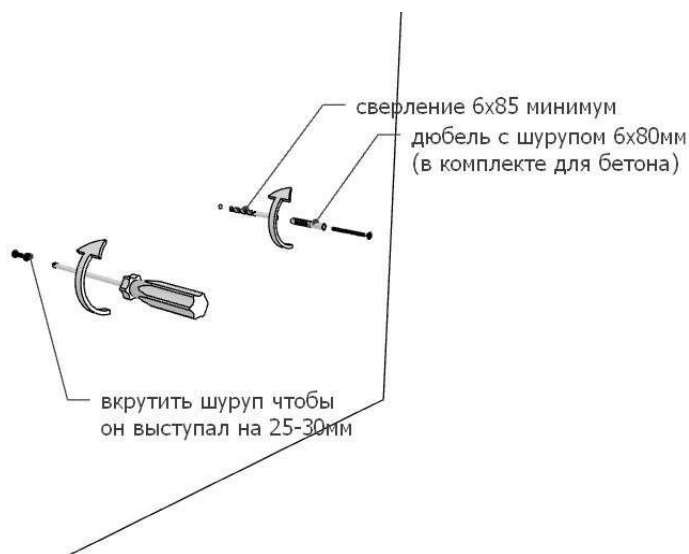

Тумбы шириной до 600мм включительно, комплектуются двумя уголками, от 600 до 800 мм - тремя, больше 800 мм уже идут 4 уголка. На один уголок в комплекте идут 2 самореза, 1 дюбель и 1 навес.