

ОБЕДЕННЫЙ СТОЛ **TALLER**

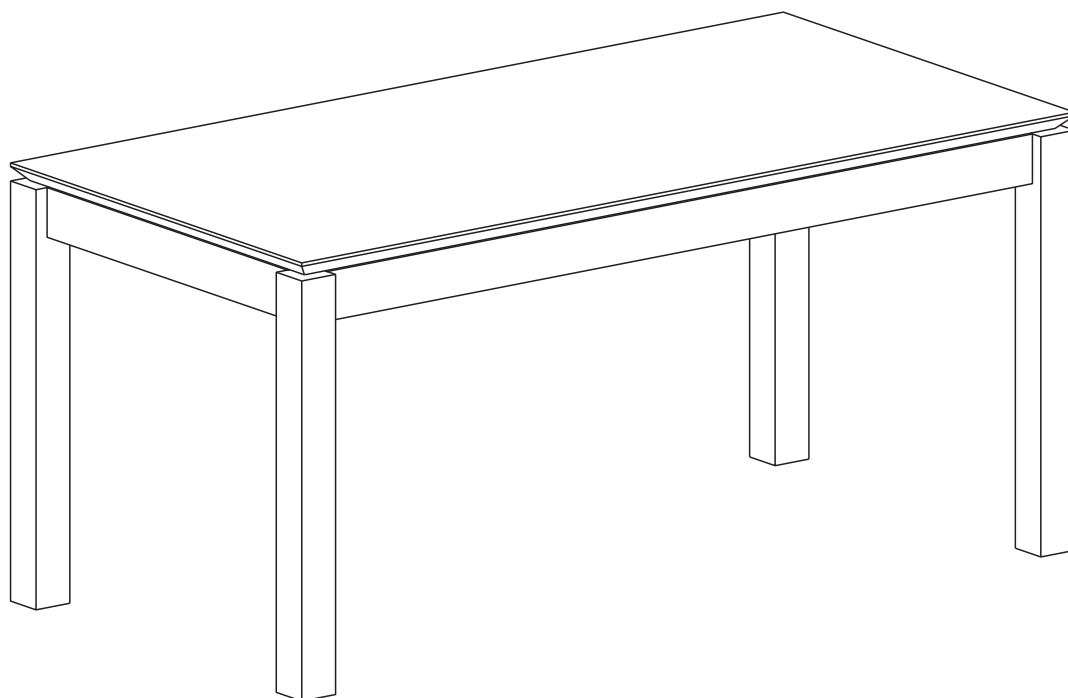

- TAB-TAL-75-150*
- TAB-TAL-80-160*
- TAB-TAL-90-180*

Информация о товаре

- Обеденный стол на 4–8 человек;

Материал

Столешница: МДФ, Дубовый шпон, Морилка, Прозрачный акриловый лак

Ножка: Массив дуба, Морилка, Прозрачный акриловый лак

Эксплуатация

- *Стол необходимо оберегать от механических повреждений, от воздействия повышенной температуры и влажности, а также от воздействия химических реагентов и их паров.*
- *Нагрузка на стол не должна превышать 70 кг.*
- *Располагайте мебель вдали от попадания прямого солнечного света. Прямые солнечные лучи вредны для любого типа мебели. Не располагайте мебель рядом с любыми нагревательными элементами (радиаторы отопления, эл. обогреватели и т.п.).*
- *Влажность воздуха в помещении, где располагается мебель из дерева, должна соответствовать 45–60% при температуре 18–25°C.*
- *Мебель необходимо устанавливать на ровную поверхность.*
- *Не подвергайте предметы мебели несвойственной нагрузке, она должна распределяться равномерно и не превышать допустимую норму. Необходимо беречь от любых механических воздействий, ударов, трения и т.п.*
- *Не ставьте мокрые, холодные и горячие предметы на поверхность мебели, это может привести к образованию пятен на поверхности. Так-же не ставьте твердые и тяжелые предметы – они могут оставить вмятины и царапины. Под посуду, вазы и пр. предметы подкладывайте салфетки. Для письма используйте силиконовые или аналогичные накладки.*
- *В процессе эксплуатации возможно ослабление крепежа, следует периодически самостоятельно его подтягивать (крепление столешниц, царг, механизмов и т.п.).*

Уход

Протирать пыль нужно сухой мягкой тряпкой (фланелью, бархатом, микрофиброй или подобными).

Для удаления загрязнений можно пользоваться слегка влажной тканью, смоченной теплой водой с добавлением мыла, затем следует вытереть все насухо.

Беречь от попадания влаги, спиртосодержащих жидкостей, ацетона, растворителей и других химических и чистящих веществ.

Не использовать моющие жидкости и абразивные порошки, они могут вступить в химическую реакцию или поцарапать лак, эмаль и порошковую краску.

Гарантийные обязательства

Продавец предоставляет гарантию на проданный товар в течение 18 месяцев со дня продажи мебели при соблюдении потребителем условий транспортирования, хранения, сборки и правил эксплуатации мебели.

Недостатки мебели, выявленные в течение гарантийного срока, за исключением тех, которые возникли не по вине продавца (например, в случае нарушения покупателем правил эксплуатации мебельных изделий) или о которых покупатель был предупрежден заранее, до передачи мебели, будут бесплатно устранены.

Комплектация

- | | |
|---------------------|------------|
| 1. Столешница | 1 шт. |
| 2. Царга продольная | 2 шт. |
| 3. Царга поперечная | 2 шт. |
| 4. Опора | 4 шт. |
| 5. Фурнитура | 1 комплект |

Фурнитура

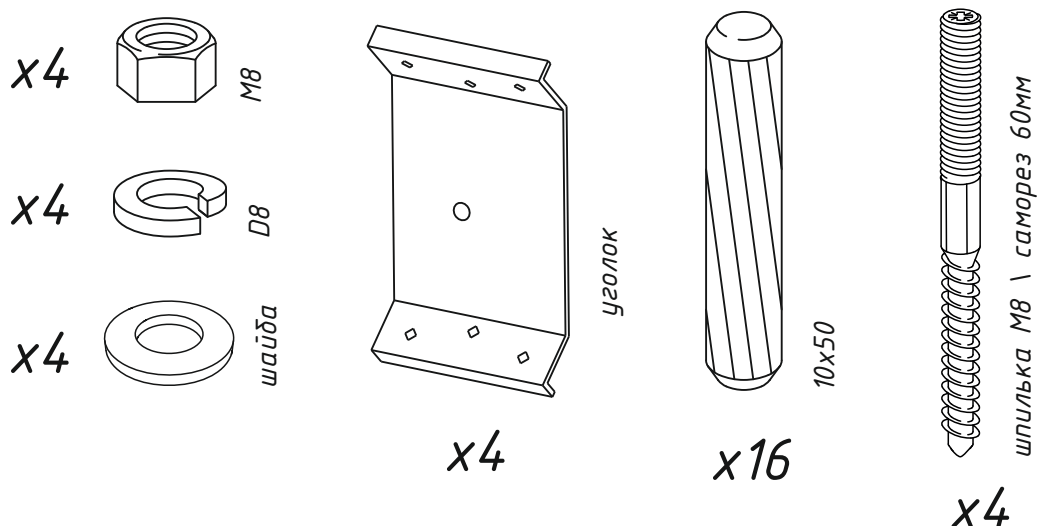

фурнитура размер	«клоп» 4,2x19	M6x15	уголок-стяжка
TAB-TAL-75-150	x34	x10	x10
TAB-TAL-80-160 TAB-TAL-90-180	x36	x12	x12

Внимание! Компания может изменить состав комплектации, при этом не нарушая функциональные характеристики изделия, качество и метод сборки.

Необходимый инструмент

(в комплектацию не входит)

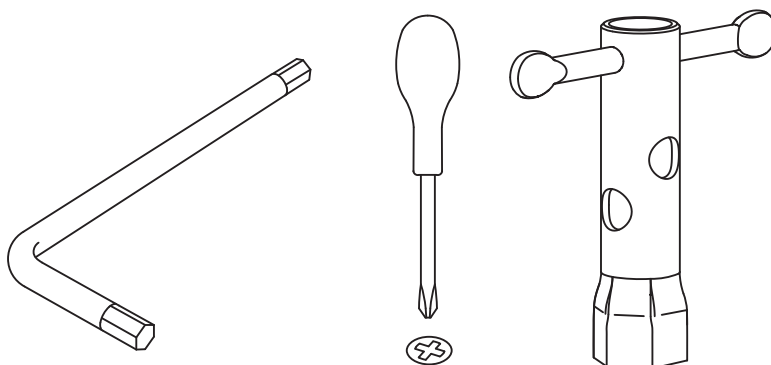

Сборку производить на мягкой поверхности

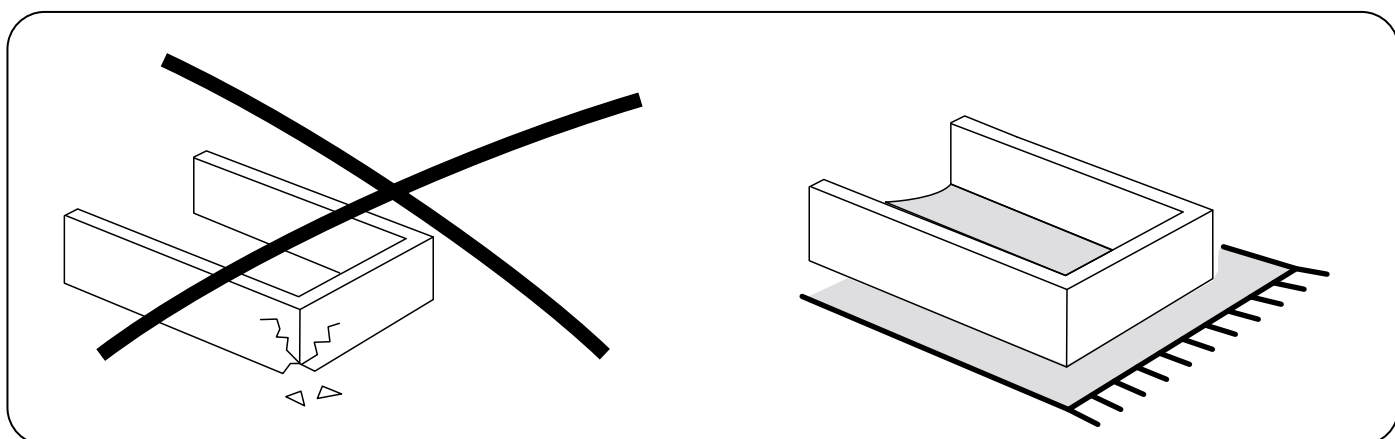

Не знаешь как собрать? Позвони!

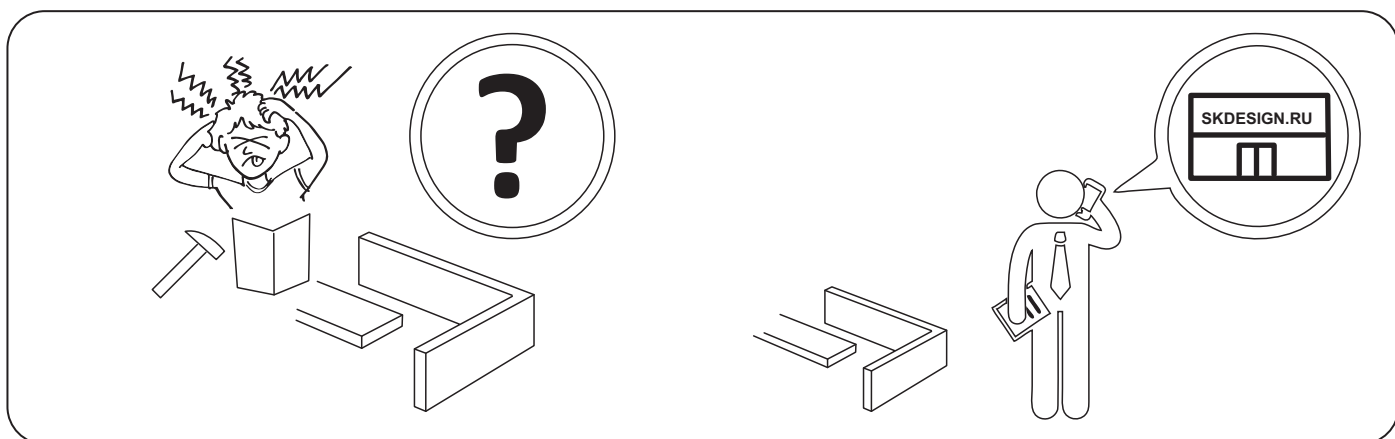

Важно !!!

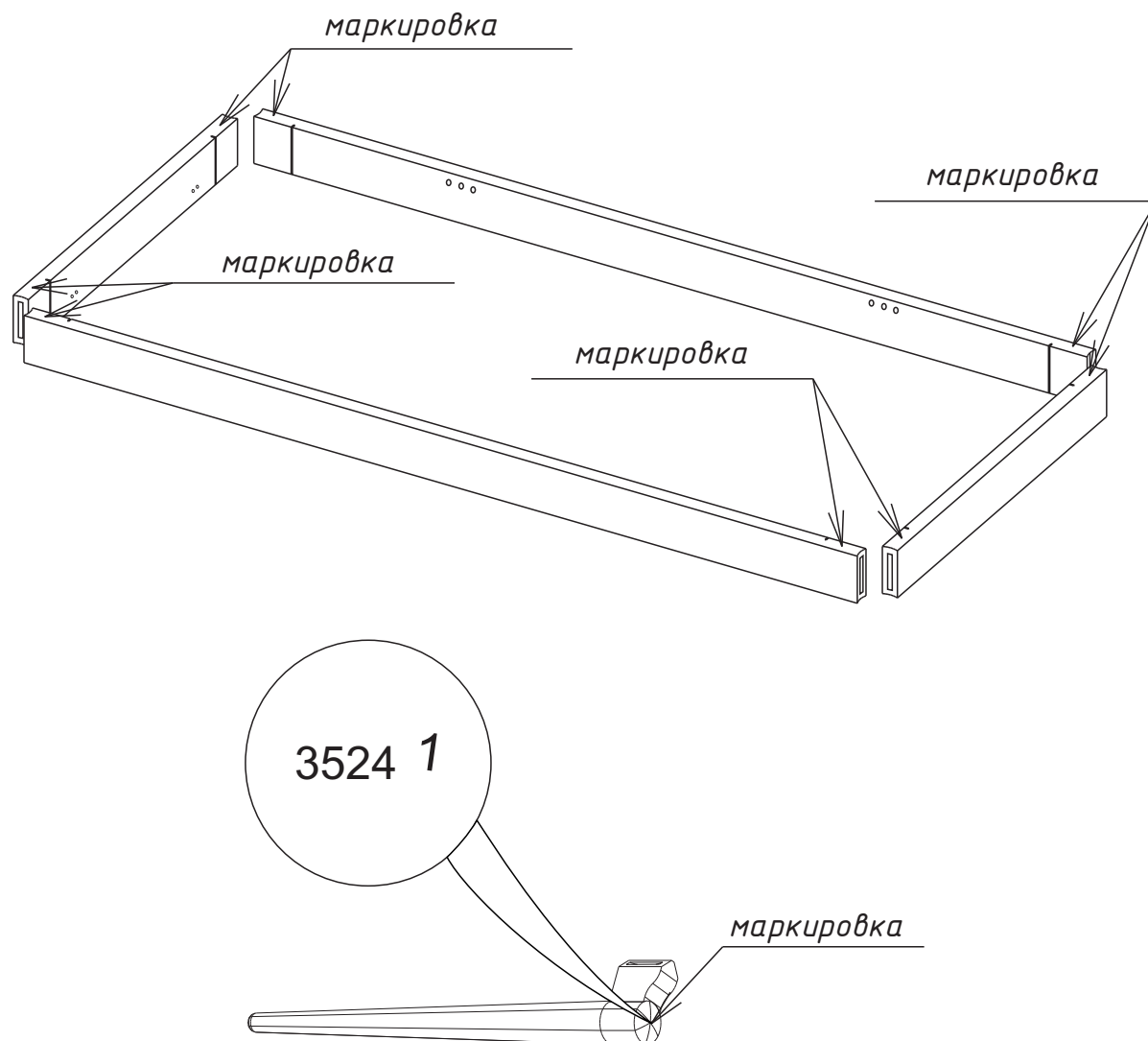

1. Все входящие в комплект детали промаркированы (выдавлены цифры, например, 3524 1).

Первые 3 или 4 цифры – производственный номер.

2. Цифра после производственного номера – номер узла от 1 до 4.

3. Детали необходимо собирать так, чтобы все одинаковые номера узлов на разных деталях были рядом друг с другом.

Порядок сборки

1

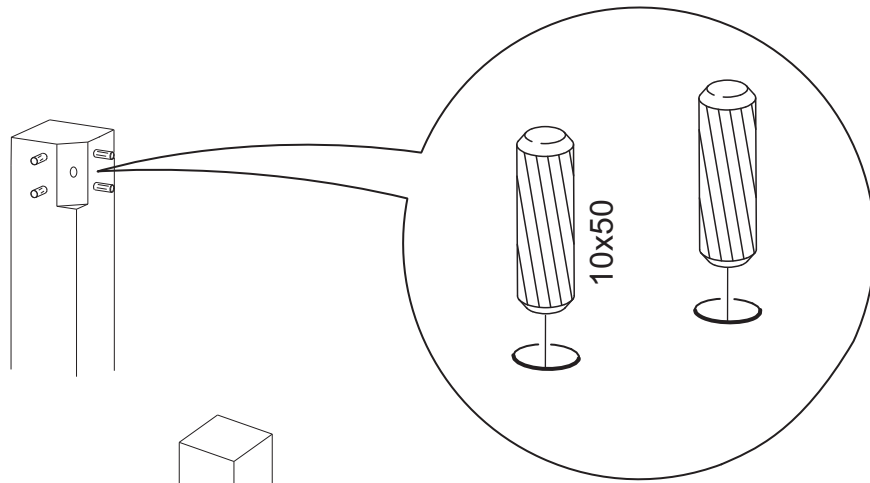

2

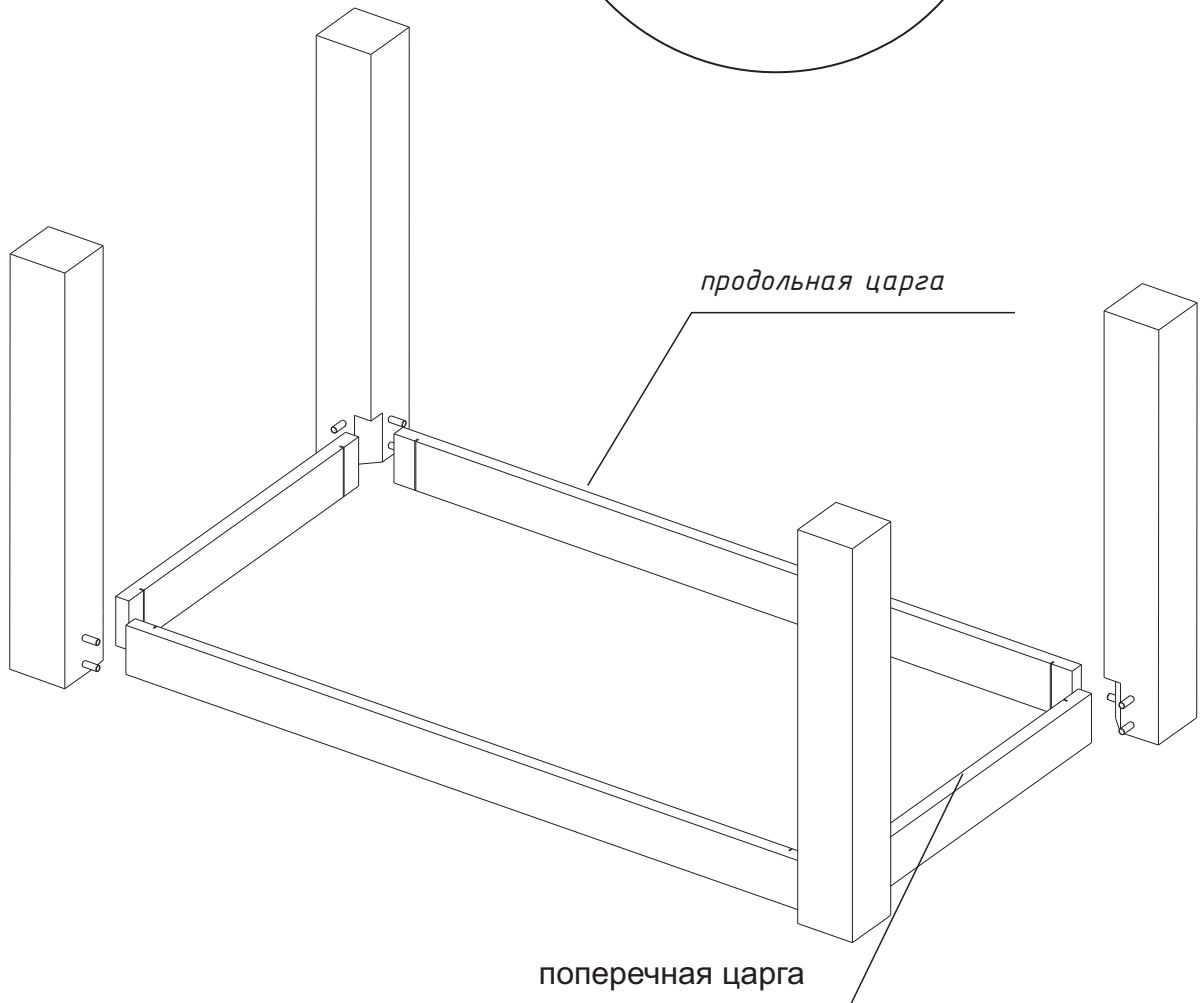

1. Вставить шканты 10x50 в опоры.

2.1. Соедините опоры с поперечными царгами.

2.2. Соедините сборку с продольными царгами.

3

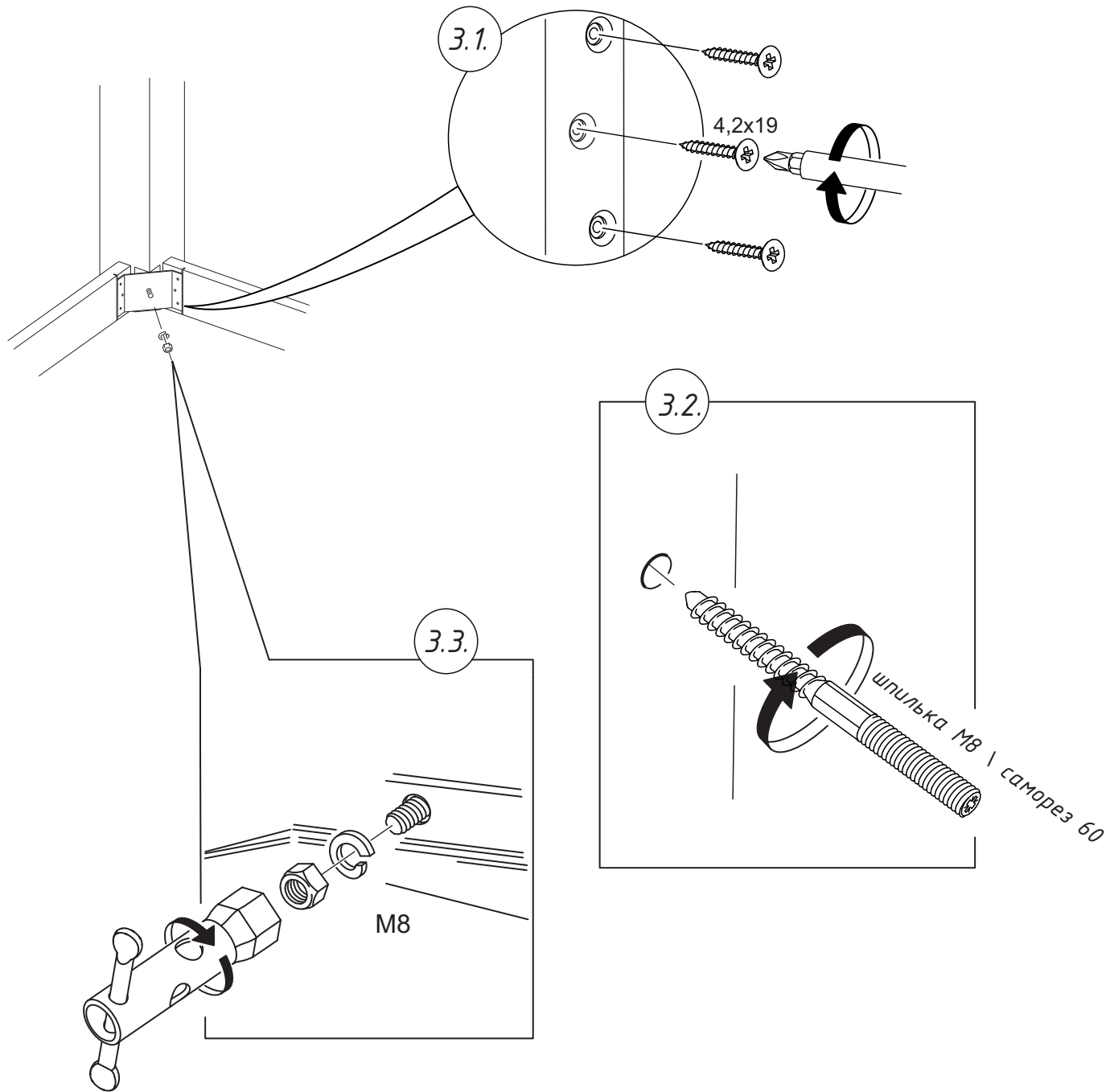

3.1. Зафиксировать «Уголок для крепления опоры» саморезами 4,2x19.

3.2. Вкрутить шпильки в опоры.

3.3. Притянуть опору гайкой М8.

4

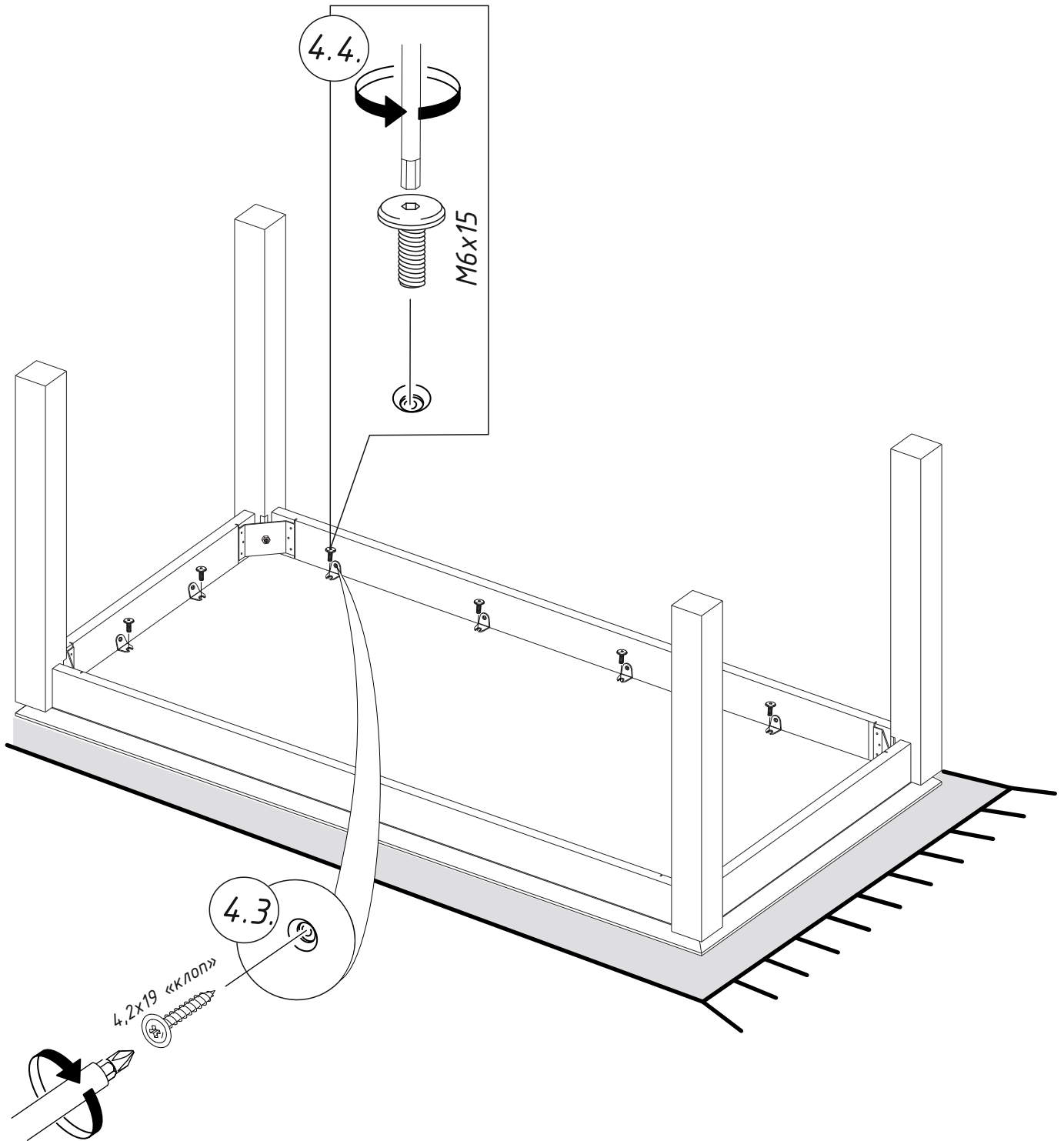

4.1. Положить столешницу на ровную не твердую (например, на ковёр, покрывало и т.п.) поверхность.

4.2. Разместить на столешнице подстолье.

4.3. Саморезами 4,2x19 закрепить уголки на подстолье.

4.4. Винтами M6x1,5 закрепить уголки на столешнице.